

Máquina de lavar - secar

WD4130H, WD4240H

Características e vantagens

- **Flexível – três funções**

- A lavagem e a secagem são realizadas na mesma máquina, de uma só vez
- A máquina também pode ser utilizada individualmente como máquina de lavar ou secar

- **Elevada capacidade**

- Lavagem e secagem máx. 8 ou 15 kg
- Apenas lavagem máx. 14 ou 27 kg

- **Processo de lavagem rápido (programa a 60 °C sem pré-lavagem)**

- Lavagem e secagem: aproximadamente 75 minutos
- Apenas lavagem: aproximadamente 47 minutos

- **Economia de espaço**

- Ocupa apenas 1 ou 1.4 m² da superfície
- Uma solução tradicional ocupará o dobro do espaço

- **Fácil utilização**

- Porta de abertura grande – facilita a introdução e a remoção
- Visor grande de fácil leitura e painel de operações informativo
- Filtros de algodão duplos – facilmente acessíveis a partir da parte frontal
- Selecção do idioma
- Programas de lavagem e secagem para tecidos diferentes

- **Concepção fiável e altamente testada**

- Elevada capacidade extractora para a melhor secagem
- Super BalanceTM– capacidade extractora correcta com menos vibrações
- Puxador da porta fácil de agarrar com função de bloqueio de deslize – duração superior
- Dispositivos de elevação de spray no tambor interno para o melhor desempenho na lavagem e enxaguamento



Opções principais

- VGS – Voice Guidance System (Sistema de Orientação por Voz) ajuda útil para os utilizadores (disponível na versão de “self-service” para lavandarias e salas de cuidados de tecidos)
- Base com painel frontal de aço inoxidável
- Ligação a sistema de pagamento ou mecanismo de moedas

Principais especificações			WD4130H		WD4240H	
			951103	951104	951105	951106
Carga recomendada,	lavagem/secagem	kg/lb	Eléctrica 6.5	Eléctrica/Gás 6.5	Eléctrica 12	Eléctrica/Gás 12
Carga máx.	lavagem/secagem	kg/lb	8	8	15	15
Carga máx.	apenas lavagem	kg/lb	14	14	27	27
Carga máx.	apenas secagem	kg/lb	8	8	15	15
Tambor	volume	litros	130	130	240	240
	diâmetro	Ø mm	650	650	795	795
Extração			980	980	890	890
Factor G			350	350	350	350
Alternativas de aquecimento, 230/400V						
	electricidade (lavagem/secagem)	kW	12.5/8	12.5/ -	19.4/16.5	19.4/-
	gás (secagem)	BTU/h (kW)	-	8	-	16
Dados relativos ao consumo *Normal 60°C lavagem e secagem para capacidade recomendada.*						
Tempo total		min	79	79	78	78
Consumo de água	fria/quente	litro	48/12	48/12	81/22	81/22
Consumo de energia						
	motor/aquecido/aquecimento/secagem	kWh	4.9	4.9	9	9
	motor não- aquecido/secagem	kWh	4.6	4.6	8.45	8.45
Evaporação		g/min.	105	105	207	207
Energia kWh/litros evaporados		kWh/l	1.3	1.3	1.2	1.2

Certificado em conformidade com ISO 9001 e ISO 14001 e aprovado por IP 24D.

ZANUSSI
PROFESSIONAL

Principais especificações		WD4130H		WD4240H		
		951103	951104	951105	951106	
Aquecimento	Tensão					
EI.	400-415V V 3N AC 50Hz	kW(A)	12.5(20)	12.5(20)	20.9(35)	20.9(35)
Gás	230V 1AC 50 Hz		-	1.6(10)	-	2.1(10)
Ligações de água e vapor						
Válvulas de água	DN	20	20	20	20	
Pressão de água rec.	kPa	150-400	150-400	150-400	150-400	
Capacidade a 300kPa	l/min	27	27	60	60	
Válvula de drenagem	Ømm	75	75	75	75	
Capacidade de drenagem	l/min	150	150	150	150	
Válvula de gás	ISO 7/1-R	1/2	1/2	1/2	1/2	
Fornecimento de detergente líquido		5	5	5	5	
Ligações de ar						
Saída de ar		125	125	200	200	
Ar evacuado	m³/h	300	300	550	550	
Quebra de pressão	Max. Pa	300	300	400	400	
Requisitos do chão						
Frequência da força dinâmica	Hz	16.4	16.4	13,7	13,7	
Máx. carga no chão na extracção	kN	3.0+/-0.5	3.0+/-0.5	5.5+/-1.3	5.5+/-1.3	
Níveis de som						
Nível de pressão sonora**	dB(A)	70	70	78	78	
Nível de potência sonora (IEC 60704-2-4)	dB(A)	78	78	83	83	
Emissão de calor						
% da potência instalada, máx.		5	5	5	5	
% da potência instalada, máx.		15	15	15	15	
Dados de expedição						
Peso	Líquido, kg	382	382	555	555	
	Em caixote, kg	407	407	574	574	
Volume de expedição	m³	1.61	1.61	2.42	2.42	
Dados de expedição						
A Largura		910	910	1020	1020	
B Profundidade		1110	1110	1350	1350	
C Altura		1330	1330	1450	1450	
D		435	435	500	500	
E		1195	1195	1550	1550	
F		1055	1055	1170	1170	
G		90	90	95	95	
H		1240	1240	1360	1360	
I		1095	1095	1215	1215	
K		105	105	105	105	
L		275	275	265	265	
M		385	385	440	440	
N		410	410	430	430	
O		535	535	650	650	
P		585	585	710	710	
Q		450	450	535	535	
1 Ligações eléctricas		8 Painel de controlo				
2 Água fria		9 Caixa de detergente				
3 Água quente		10 Abertura de porta Ø395 (WD4130H), Ø435 (WD4240H)				
4 Água fria ou quente		11 Ligação de escape Ø (WD4130h), Ø200 (WD424H)				
5 Dreno Ø75		12 Entrada de ar (opção)				
6 Ligação de gás		Ø125 (WD4130h), Ø160(WD4240h)				
7 Ligações para fornecimento de líquido						

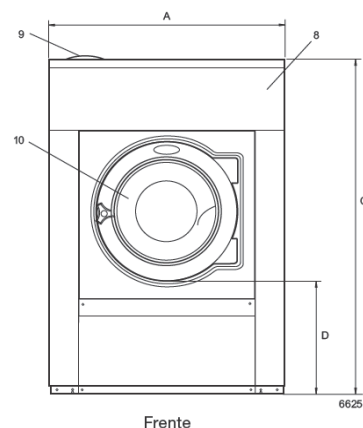

6625
Frente

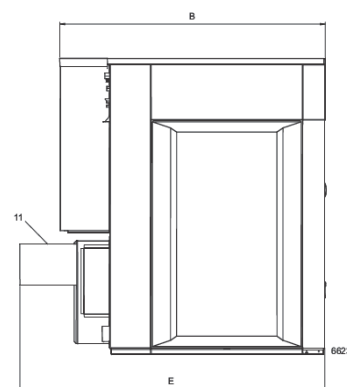

6623
Lado esquerdo

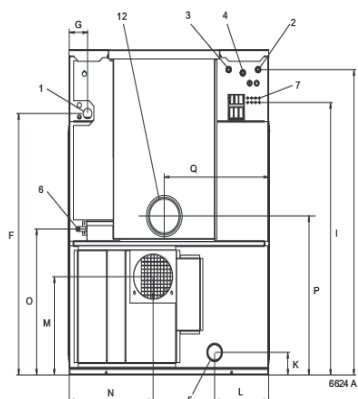

6624 A
Lado de trás

ZANUSSI
PROFESSIONAL

www.zanussiprofessional.com

Fazemos parte da mamília Electrolux.

Partilhe mais do nosso pensamento em www.electrolux.com

O fabricante reserva-se ao direito de modificar e realizar melhoramentos sem autorização prévia.